

N° 261 V

Guía Mecánica

R XXVI^o años



54 9 11 3795-0059



guiamecanica.com.ar guiamecanica.com



FULLPROB® V3.3

SISTEMA DESTACADO
AUDI Q5 2.0 TFSI MED 17.1
INYECCIÓN DIRECTA



54 9 11 3230-2978 54 9 11 4989-6292

Av. Alejo Bruix 4677 / CABA
+54 11 3533 8914 / +54 11 3979 0553
info@ceaelectronica.com

Av. Emilio Castro 6212 / CABA
+54 11 3533 8914 / +54 11 3979 0553
cursos@ceaelectronica.com

Scanner Diagnóstico y Reparación

El equipo mas Completo



351-5098666 351-3286591

www.inyemot.com.ar



HT TALLER

TRANSMISIONES AUTOMÁTICAS / REPUESTOS

Venta de Repuestos

11 3171 6466

Apolinario Figueroa 934 - CABA

FABRICANTE Y DISTRIBUIDOR
DE REPUESTOS ORIGINALES PARA FRENS



marrose
FRENOS

E MAIL: VENTAS@MARROSEFRENOS.COM

Mayo

STAFF

DIRECTOR PROPIETARIO
Claudio Squitieri

REVISTA MENSUAL
DISTRIBUCIÓN GRATUITA
Tel: 011 57115376

Http:// www.guiamecanica.com
guiamecanica@hotmail.com
Fecha Distribución: 20/5/2023
Reg. Prop. Intelectual N° 718765

Ejemplar Nro. 261

Nota aclaratoria

El director no se responsabiliza por el contenido de los avisos publicitarios de ésta guía. Los colaboradores y las notas no son remuneradas y no necesariamente reflejan el pensamiento del director. Prohibida su venta y/o reproducción total o parcial.



Editorial

Mayo: El mes de la Patria, Argentina país generoso. Esfuerzo y paciencia, trabajar es lo que mantiene viva la esperanza para un mejor porvenir de nuestros hijos y nietos. Inhalo y exhalo agradezco a nuestros anunciantes que mes a mes nos siguen acompañando luchando para seguir el camino que nos enseñaron nuestros padres.

Siguen los feriados largos, que nos hacen pasar un rato en familia y disfrutar un mate con nuestros colegas y amigos.

Nuevamente invitamos a todos nuestros lectores y anunciantes a visitar nuestra portal uno de los pilares en que se apoya nuestro humilde pero constante medio de información

Seguimos ampliando rubros para brindar mejor calidad de servicios para los comercios del ramo y profesionales mecánicos, no dejen de verlo.

Trataremos y esperamos cumplir con las modificaciones propuestas y les damos las gracias por su aporte.

Siempre pensando en un futuro mejor, y seguir con nuestra vocación de servicio.

+54 9 11 37950059

"IR JUNTOS,
ES COMENZAR.
MANTENERSE JUNTOS
ES PROGRESAR,
TRABAJAR JUNTOS
ES TRIUNFAR" Henry Ford.



LUBRICANTES

SOLICITE VENDEDOR - ZONAS DISPONIBLES PARA VENDEDORES

0220-4860353 / 0220-4861989 Mail: newline@new-line.com.ar



+549 11 3953-6436



Scanner DSC Profesional

**La Herramienta
Mas Completa**

**Con la Mejor
Asistencia Técnica**



351-5098666



351-3286591



www.inyemot.com.ar



**ENVÍOS
A TODO
EL PAÍS**

La vida de un fierrero



MOTOR-ROS ★★★★★

REPARACION DE
CONVERTIDORES

DE CAJAS
AUTOMATICAS

TODAS LAS MARCAS



AUTOMOTORES



**MAQUINAS
VIALES**



COLECTIVOS

Vieytes 1900 - (C1275AGV)
CABA - Bs As - Argentina

+5411-4301-3368 / 6780
+5411-4302-1779

motor_ros@hotmail.com
11-3247-8529

Componentes de culata del motor

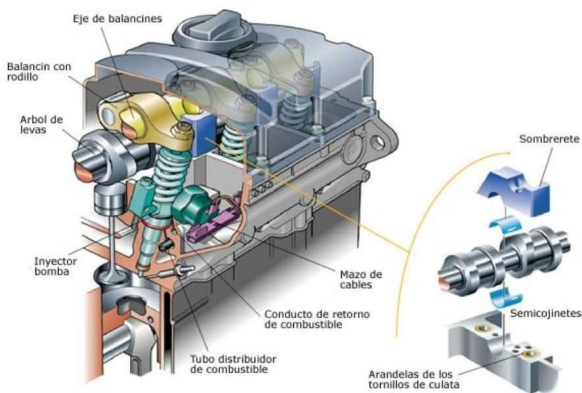

Sección de la culata y órganos internos



REPUESTOS Y ACCESORIOS

Av. CASEROS 3368

Tel.: 011 4911-9377

+549113605477

fordparque@yahoo.com.ar

Seguinos por

CHINA WARNES



ESPECIALISTAS EN AUTOS CHINOS

Av. Warnes 1637 / CABA

☎ 011 4856 6761 (Rot.)

☎ 011 2053 0743

Solo Mensajes 📱 : 011 5462-1307

info@chinawarnes.com.ar

Claudio **MOTUL**

DISTRIBUIDOR OFICIAL



**Entregas a domicilio
sin cargo
envíos a todo el país.**

 **11 3755-6610**

 **11 6899-7403**

 **11 6356-0667**

AUTOPARTES Y ACCESORIOS Nacionales e Importados

 Autopartes Repuestos



Bernasconi 2255 C.A.B.A.

E-mail: gustavot1965@hotmail.com

somos Rectificación Villa Real

Virgilio 2842 Capital

4568-0448

BELMONTE

RECTIFICACIÓN desde 1951

www.belmonterectificacion.com

ESQUEMA ELECTROVENTILADORES CHEVROLET CORSA MPFI

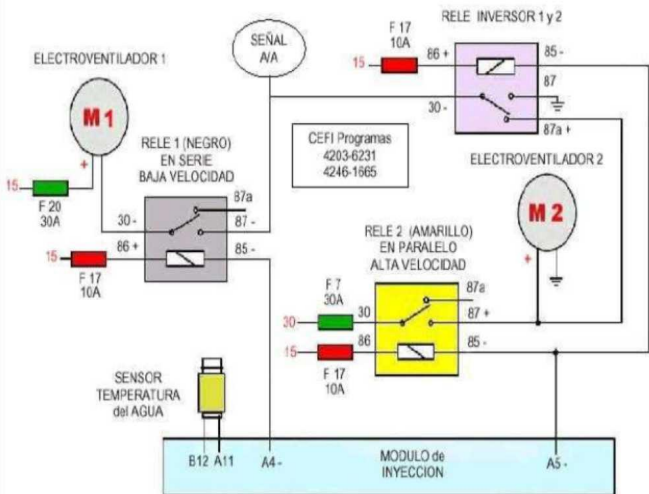

11 5050-9386



MANUEL ALBERTI - Z.NORTE



Maquinaria para el Servicio del Automotor Venta y Reparación

Juan Diaz de Solis 327 - (1686) Hurlingham

Buenos Aires - Argentina

Tel.: (54-11) 7531-1357

 **11 4550-7717**

www.workshopsrl.com.ar

PRUEBAS AL SISTEMA DE CARGAS

Prueba de arranque.

Si la batería pasa las pruebas de carga, pero el motor de arranque no funciona o gira muy despacio, hay un problema con el motor de arranque o sus cables.

Si el motor gira muy despacio:

- Conectar un voltímetro a la batería.
- Desconectar el cable mientras el motor gira.
- Leer el voltaje mientras el motor gira.

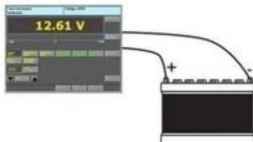

Si el voltaje mientras arranca es menos de 9.5 volts, la causa podría ser una batería demasiado chica para el vehículo o un motor de arranque defectuosos. Primero asegurarse que la batería sea la correcta. Si hay excesiva resistencia al giro del motor, la excesiva resistencia puede resultar de daños obvios del motor a la transmisión automática o de un embrague del aire acondicionado que no desembrague automáticamente al arrancar o aceite de motor demasiado espeso para las condiciones de temperatura. Si todo lo demás está bien, el motor de arranque probablemente tiene baleros desgastados, un embobinado en corto u otros daños internos.

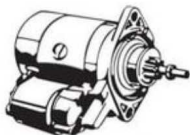

Motor de arranque con buje en la carcasa de la transmisión.



Motor de arranque con ambos baleros en la carcasa del motor de arranque.

La mayoría de los vehículos con transmisión automática traen el motor de arranque con la flecha más corta. Estos motores tienen ambos baleros de la flecha en la carcasa del motor de arranque y no llevan un buje en la carcasa de la transmisión.

CENTRALES ELÉTRICAS

FOX VW 1.0L y 1.6L de 8V
Sistema Total Flex



Central eléctrica interna



Caja de fusibles



Localización de maxifusibles



Fusibles adicionales sobre la batería.



Central de relés sobre el panel

Central de Relés de Fox

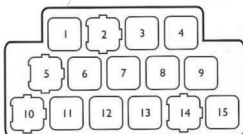

Lopez y Lopez

BOSCH

Diesel Center

REPARACION DE SISTEMAS
DE INYECCION DIESEL



CENTRO OFICIAL
BOSCH DIESEL CENTER

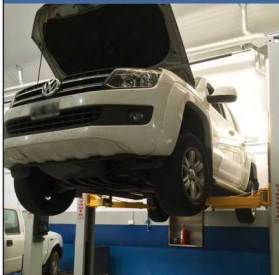

Teléfonos
6089-1109 - 15 5486-7233
Virrey Cevallos 1974
C.A.B.A.
Horario L/V
8 a 12:30 y 13:30 19 Hs.

Buscanos



Atendemos los siguientes sistemas



BOSCH



SIEMENS
VDO

Cajas automaticas **F1** S.R.L.

REPARACIÓN DE
TRANSMISIONES AUTOMÁTICAS

SERVICIO

DIAGNÓSTICO
COMPUTARIZADO

ATENCIÓN A CONCESIONARIAS
Y TALLERES



PRECISION™
INTERNACIONAL

ENVÍOS AL INTERIOR

TARJETAS DE
CRÉDITO Y DÉBITO



Av Gral. E. Mosconi 870
Lomas del mirador
Tel. 4699-0693 / 0631
Cel.  11-5306-1691
cajasautomaticasf1@gmail.com
 Cajas Automáticas F1
www.cajasautomaticasf1.com.ar

D & M

CAJAS AUTOMATIZADAS

El servicio que realizamos en tu caja automática es:

- ✓ Conectamos la **ESTACIÓN PROFESIONAL** para drenar el aceite y realizar una limpieza profunda de toda la Caja Automática.
- ✓ Reemplazamos el filtro de aceite (en caso de que tenga).
- ✓ Le colocamos el aceite correspondiente a cada tipo de caja.
- ✓ Elevamos la temperatura de caja (a unos grados específicos) para visualizar pérdidas y poner a punto su nivel correspondiente.
- ✓ Realizamos lectura y barrido de DTC mediante scanner.



D&M

Cajas Automatizadas

Fiat Dualogic

VW I-Motion

Diagnóstico sin cargo

Alvear 2844
Entre
Villegas y Mosconi
Lomas del Mirador

Saadi Carnot 1972
Córdoba Capital

Solicita turno al:



54 11 3073-2002



Transmisiones ROTH

Repuestos para cajas automáticas

Contactos:

 +549 1127339231

 +549 1168213576

 Transmisionesroth
2021@gmail.com

 Envíos a todo el país

JMC 
IMPORTADOS



Gral. Manuel Rodriguez 1930
C.A.B.A.

 54 11 6192-6637

BENTANCOR



Venta de
elementos
de competición



Reparación y
venta de turbos



Rectificación
de motores
y tapas de
cilindros en
general



España 3700 San Martin Bs. As.

 1126912612

 1147534195

Guía Mecánica

XXIV años



Necesitas aumentar
tus ingresos.

Entonces que estás
esperando para estar.

Bajos costos
planes a tu necesidad.

Informate

 +54 9 11 37950059

guiamecanica.com

guiamecanica.com.ar

VIRTUAL

Estamos atendiendo con turnos programados.



INYECCIÓN

ELECTRÓNICA NAFTA / DIESEL



DIAGNÓSTICO

SISTEMAS SEGURIDAD ABS

SISTEMA SEGURIDAD AIR - BAG



CLIMATIZACIÓN (AIRE ACONDICIONADO)

REPARACIONES Y CARGAS



MECÁNICA

Y ELECTRICIDAD INTEGRAL



SERVICIOS DE LUBRICENTRO

LUBRICANTES, FILTROS, ADITIVOS, ACCESORIOS.

COMUNICATE AL  11 5 452 7584

O AL ☎ 5365-7214



PELLIZZARI

SPORT

SERVICE
AUTOMOTOR

www.pellizzarisport.com.ar

QUEDATE EN CASA, NOSOTROS NOS OCUPAMOS DE TU VEHÍCULO



REPUESTOS ACCESORIOS



ATENCIÓN PERSONALIZADA

AV. CENTENERA 3099 TEL/FAX 4919-9135



+54 9 11 4081-0018

AUTOBAHN S.A.



REPUESTOS Y ACCESORIOS

Importador Directo - Envíos a todo el País

Av. Dtor Ricardo Balbín 3682 (1430) Ciudad Bs. As.

Tel.: 4542 4733 / 4544 7895 Telefax: 4541 7467

E mail: info@autobahnimportaciones.com.ar

Mantenimiento Contactos



Diluyente limpiante para electrónica, evaporación media controlada.

No ataca componentes, ni plaquetas, ni barnices aislantes.

La mejor opción a la hora de elegir un limpia contactos.

Aerosoles de 427 cc y 237 cc

Mantenimiento Inyectores Ultrasonido en Agua



Botella de 980 cc Rinde 10 Lts. de solución

Concentrado limpiante para diluir en agua corriente.

Uso al 10%, muy económico por su rendimiento.

Agradable aroma cítrico. Soluciones NO inflamables. 100% Biodegradable.

Descarbonizantes Cuerpo de Mariposa



Standard (Tapa Blanca) Con olor tradicional.

Cítrico (Tapa Roja) Aroma agradable, menos invasivo para autos de alta gama o conducidos por mujeres.

Aerosoles de 427 cc ambos

Mantenimiento Inyectores para Banco de Pruebas



Diluyente específico para uso en Banco de Pruebas. Se aplica al 25% en VARSOLAZUL, nafta, kerosene, o combustible diesel.

1 Parte de producto en 3 partes de Varsol.

NAFTA - DIESEL

Elimina eficientemente toda partícula de suciedad dejando los inyectores 100% limpios.

Botella de 980 cc Rinde 4 Lts. de preparado limpiante

INSUMOS QUÍMICOS PARA INYECCIÓN ELECTRÓNICA

F.347

La solución a los problemas de mantenimiento y prevención como respuesta a los mejores productos importados
COMPRE ARGENTINO - COMPRE INDUSTRIA NACIONAL

Laboratorio Industrial F347 Argentina C. e. I.

Química Industrial Aplicada - Productos & Servicios

Tel.: +54-11-4651-8626 | WApp: +54-11-2854-8303

info@f347.com.ar | www.f347.com.ar

Nuestro servicio le queda a usted tan cerca como su propio teléfono o computadora

VARSOL AZUL para Banco de Pruebas



Bidones de Plástico Reforzado 2 y 5 Lts.

El compañero ideal para **Mantenimiento Inyectores para Banco de Pruebas**, su color AZUL permite la fácil lectura de la graduación de las pipetas. Tiene alto punto de inflamación y evaporación lenta, lo que lo posiciona como un diluyente de seguridad. Olor agradable, no invasivo.

Gel Desengrasante para Manos



Balde de 4 Lts. Potes de 980 grs.

Desengrasante en gel para manos que trabajan duro. Contiene un abrasivo de origen natural en la cantidad justa para limpiar sin irritar, dejando la piel tersa.

NO es crema, NO se separa por evaporación.

Remueve eficientemente toda suciedad en una sola aplicación dejando agradable aroma a limón.

Multipropósito Plus



Aerosoles de 237 cc y 427 cc

Elimina ruidos molestos.
Protege a los metales
Remueve óxido liviano
Desplaza a la humedad
Libera mecanismos trabados
Lubricante plus
Desengrasa
Penetra objetivamente
Es anticorrosivo
Cumple con lo que promete

Mantenimiento M.A.F. Sensor de Masa de Aire



Aerosol de 427 cc

Remueve toda impureza

Deja residuo CERO

Provee superficies limpias exentas de polvo

Evaporación controlada que permite trabajar cómodamente sin requerir una segunda aplicación

RG Repuestos

REPUESTOS IMPORTADOS



CHERY



HONDA



TOYOTA



NISSAN

DAIHATSU

ISUZU



SUZUKI



Mario Bernasconi



nissanwarnes@gmail.com

6090 / 4854-5858

nissanwarnes.com.ar

RG

REPUESTOS



11 2374-2006



4855-6090 / 4854-5858

Mario Bernasconi 2273 - C.A.B.A.



NISSANWARNES@GMAIL.COM

Segui la
Huella

Guía Mecánica[®]



www.guiamecanica.com



54 9 11 3795-0059



Siempre junto
al profesional
Mecánico



BATERÍAS DE LITIO POWERROAD & VISION



VZH Van Zandweghe Hnos
se ha especializado en la
fabricación y distribución
de ésta tecnología.

Van Zandweghe Hnos

una batería para cada necesidad
www.baterias.com.ar - info@vzh.com.ar

Av. Directorio 3602 Ciudad Autónoma de Buenos Aires



Tel.: 11 4637-2904

AG-TURBOTECHNIK

LABORATORIO DE MANTENIMIENTO, REPARACION Y BALANCEO DE TURBOCOMPRESORES

Ahora reparamos
inyectores
COMMON RAIL
también



IHI



Garrett

HOLSET

Schwitzer

BWGE

CAT

ABB

- El mejor precio de plaza en reparaciones y turbos nuevos
- Atendemos su VEHICULO
- Atendemos flotas de vehículos
- Asesoramiento técnico y presupuestos sin cargo
- Estadísticas y seguimiento para realiza mantenimientos preventivos



+54 9 11 5455-8653

Chile 1338 - Villa Raffo - Ptdo. de tres de Febrero - Bs. As. - CP: B1675AGF - Tel./Fax: 4712-1061
mail: info@ag-turbotechnik.com.ar - www.ag-turbotechnik.com.ar

Atendemos de Lunes a Viernes de 9 a 13 hs y de 14 a 18 hs



Av. Warnes 1125-27 (1414) Buenos Aires.
Tel.: 4854-2159 / 7679 Fax.: 4856-3587
vtmtransmisiones@Gmail.com



EL INDUSTRIAL
INYECCIÓN DIESEL

SERVICIO DE INYECCIÓN DIESEL DIAGNÓSTICO COMPUTARIZADO

Nos Renovamos

*para dar un mejor servicio
Con la cordialidad de siempre*



Bombas e Inyectores



BOSCH



JOSÉ BARROS PAZOS 1610/17 CAPITAL
(Altura Centenera 2400)



11 4918 1537



11 6675-3864

elindustrialdiesel@hotmail.com - www.elindustrialdiesel.com

NUEVO



CEA | ELECTRÓNICA
AUTOMOTRIZ



CEA

Version Actualizada	Version Actualizada	Version Actualizada	Version Actualizada
Licencia FULLPROB	Licencia FULLPROB	Licencia FULLPROB	Licencia FULLPROB
Licencia FULLPROB	Licencia FULLPROB	Licencia FULLPROB	Licencia FULLPROB
Licencia FULLAPP	Licencia FULLAPP	Licencia FULLAPP	Licencia FULLAPP
ARI	ARI	ARI	ARI
PARA USUARIOS	PARA USUARIOS	PARA USUARIOS	PARA USUARIOS



54 11 3230-2978

Av. Alejo Bruix 4677 / CABA

+54 11 3533 8914 / +54 11 3979 0553

info@ceaelectronica.com

Av. Emilio Castro 6212 / CABA

+54 11 3533 8914 / +54 11 3979 0553

cursos@ceaelectronica.com

JOSE M. BAO
BRT

**SERVICIO INTEGRAL
DEL AUTOMOVIL**

**Diagnóstico
Computarizado**

**La Pampa 4522/44
C.A.B.A.
Tel.: 11 4522-0838**

www.brtinyeccion.com

Seguinos en:



Curso de :
Electricidad del automotor!!!
Y Curso de :
Arranques y alternadores

Intensivo, Personalizado
Y 100% de Practica



WhatsApp al
1130850519

dario28buenaventura@gmail.com

Taller KARMATIC

**Cajas automaticas.
CVT.**

**Mecatronicas.
Robotizadas.
Convertidores**



Consultanos al:



1139149579

DANA HORACIO

Frenos y Embragues



11 66718953

* **Embragues**

Nuevos - Reparados - Reformas

* **Frenos**

Campanas - Discos - Pastillas

* **Rulemanes de Rueda**

* **Bombas de Agua**



Av. Dorrego 390 (Esq. Muñecas) - 1414 C.A.B.A.

 11 4854-2617  54 11 6939-3641

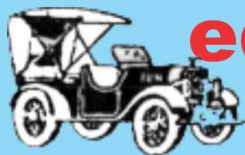

edu-center

CASA ADHERIDA AL A.C.A.

CENTRO DE DIAGNOSTICO DE INYECCIÓN ELECTRÓNICA

CONTROL ELECTRÓNICO COMPUTARIZADO
LIMPIEZA DE INYECTORES CHIP DE POTENCIACIÓN

TRABAJOS GARANTIZADOS

ATENCIÓN PERSONALIZADA

Hidalgo 1695 (Esq. Galicia) - Telefax: 4857-5608

Web: www.inyeccioneducenter.com.ar

E-mail: educenter@ciudad.com.ar

ASIAN MOTORS S.R.L.

Repuestos de Motor



envíos al interior

Warnes 1264 - Tel.: 4583-6530 / 4581-5075

e-mail: asianmotors@hotmail.com +54 9 11 6267-4988



Especialista en frenos



Envíos sin cargo a todo el país

Todos los medios de pago

Av. Belgrano 6123 Avellaneda Wilde

11 3109-7561

Lunes a viernes 9 19hs de corrido - Sábado de 9 a 17hs



LUBRICENTRO

- MECÁNICA EN GENERAL
- ELECTRICIDAD DEL AUTOMOTOR
- SCANNEO VEHICULAR
- CAMBIO DE ACEITE
- AIRE ACONDICIONADO

TODAS LAS MARCAS

Dorrego 637 Mte. Gde.- Bs. As.

11 5144-5277

EMPRESAS - MONOTRIBUTISTAS - EMPLEADOS

ATENCIÓN
PERSONALIZADA



CONTADORA PÚBLICA
NACIONAL (U.B.A.)
HONORARIOS ACCESIBLES

15.58906940

IMPUESTOSDEARGENTINA@GMAIL.COM

TRANS-CARDAN

TRANSMISIONES CARDANICAS

- * CRUCETAS
- * CARDANES



BALANCEO
ELECTRÓNICO
DE CARDANES

De Marcelo Villamonte

CUBRE CARDAN PEUGEOT - PUENTE TRASERO R12 R18 - TRAFIC - PEUGEOT - 05

REPARACIÓN Y ENDEREZADO DE CAÑONERAS

REFORMAS - RECAMBIOS
TC RNERÍA EN GENERAL

TRABAJOS
GARANTIDOS

ENVIOS AL
INTERIOR

FITZ ROY 239 (alt. Warnes 1300) Capital Tel/Fax: 4854-4616

transcardan@fibertel.com.ar - www.transcardan.com.ar



BATERÍAS



- Venta por mayor y menor
- Atención a empresas
- Ventas a transportistas y particulares
- Servicio de instalación y control
- Garantía escrita
- Venta y reparación baterías industriales
- Baterías 6 volts. para autos clásicos

Ahora también en:  (011) 3601-2080

Bilbao 4433 P. Avellaneda C.A.B.A.



RADIADORES LUGANO

NOVEDADES



Como Siempre



Pola 3117 (1439) CABA Tel.: 4601-9152  15 6390 4614  15 6512 1046  15 5713 9242

radiadoreslugano@yahoo.com.ar - www.radiadoreslugano.com.ar

BOMBAS DE AGUA



REPARACION DE BOMBAS PARA TODO TIPO
DE AUTO - NACIONALES E IMPORTADOS

Repuestos y Accesorios
para bombas de agua
Caños de circulación de agua
Automotores - Camiones - Tractores

Gral Campos 1915 - Don Torcuato

Tel.: 4748-6740 E mail: a_loreti@hotmail.com



BLANCO GNC
CHAMPAGNAT 3654
 **+54 9 223 400 5967**
Tel: 2234780661

F347

BACTER-BIO D

TRATAMIENTO para
 COMBUSTIBLE DIESEL
 con BIODIESEL



PROBLEMAS CON:

- Ductos obstruidos - Fallas de arranque
- Filtros tapados - Combustible contaminado

NO DESARME, VACUNELO

No pierda tiempo y dinero en desarmes.
 Agregue **BACTER-BIO D** en el filtro y el tanque de combustible y a trabajar.

Laboratorio Industrial F347 Argentina C. e I.

Química Industrial Aplicada - Productos & Servicios

Tel.: +54-11-4651-8626 | WApp: +54-11-2854-8303
 info@f347.com.ar | www.f347.com.ar

Nuestro servicio le queda a usted tan cerca como su propio teléfono o computadora





LAUTARODIESEL
www.lautarodiesel.com.ar

DTS
TURBOCHARGERS



Cartuchos de turbos DTS

IMPORTADORES DIRECTOS "EL MEJOR PRECIO"

Inyectores y sus partes
Bombas de alta presión, Reguladores
Toberas, Válvulas, Sensores

ESPECIALISTAS EN INYECTORES DIESEL

Importamos en 7 días, el ítem que no tengamos



Para recibir novedades envíe su mail o agreguenos en  lautarodieselinyectores

Bartolomé Jaime 41 - CP 5008 Córdoba Tel.: 0351 476 7828 - e mail: ventas@lautarodiesel.com.ar

Adolfo Alegría

+54 9 299 424 8571



MECÁNICA GENERAL

Diagnóstico
para Camiones

Servicio de Flota
para Empresas

**TALLER
GÉNESIS**

 adolfoalegria22@gmail.com
Cerro Bayo y Paso Aguerre
Neuquen - Capital

Diagnóstico
Computarizado

Servicio Eléctrico

Electricidad

Frenos

Embragues

TODAS TUS LÁMPARAS LAS ENCONTRAS EN:

BATTY
LAMPARAS
AUTOMOTOR



SAN MARTÍN 2205
(2000) ROSARIO

 **341 657-7525**



REPUESTOS MOLINA



CAJAS AUTOMÁTICAS REPUESTOS

Venta de repuestos de transmisiones automáticas y convertidores. **Importamos directo de EEUU:**
Alto Precisión internacional, ATK. Sonnax, Toledo, Transtec, Lubegard. Transtar, transgo y más...

Desde 1978 en el mercado, venta de repuestos para cajas automáticas y asesoramiento técnico respaldado por ATSG (AUTOMATIC TRANSMISSION SERVICE GROUP)

Contáctese

0341-153078746 / 0341- 4556157 / 0341 4547483

Email: tallerjuancmolina@gmail.com

Web: www.tallermolina.com.ar

Instagram: taller molina rosario

Facebook: taller molina



PISTONES

1. Corona o Cabeza del Pistón.
2. Ranura para anillos.
3. Orificio para pasador de Biela.
4. Retenedor de Perno o Seguro.
5. Falda del Pistón o Faldón.

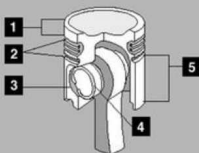

TIPO DE PISTONES

1. De una sola pieza (excepto la ranura).
2. De 2 piezas (Corona y Faldón).
3. Articulados (motores de alto caballaje).



- 1) Pistón de Inyección Directa (ID) (en motores nuevos) y
- 2) Pistón de Bujía Incandescente.



G.P.E._Ingeniería

MAXI



SERVICIO MECANICO

**DIESEL e INYECCION
MECANICA EN GENERAL
DIAGNOSTICO COMPUTARIZADO
ALINEACION Y BALANCEO
TREN DELANTERO Y FRENOS**

BALCARCE 5930

**223 4777 2407
MAR DEL PLATA**



EDICIONES TECNICAS RT

YA SALIÓ



54 9 11 6538-9999

Y TAMBIÉN POR SI NO LOS TENÉS

TÉCNICAS DE INYECCIÓN 14

TAMAÑO 29 cm x 28 cm Y 256 PAGINAS

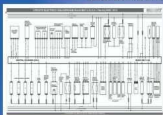

TÉCNICAS DE INYECCIÓN 14



CON PLANOS DESPLEGABLES

FIGURA NUMÉRICA

CONTENIDO DEL MANUAL

TAPA DEL LIBRO

BOSCH EDC 17CPSA:
Volswagen Crafter 1.9L 16v
Audi A3 2.0L TFSI 90
Audi A7 2.0L TFSI 90
Audi A7 2.0L TFSI 90

BOSCH ME 7.6.30:
Volswagen Pass 1.4L 16v
Volswagen Jetta 1.6L 16v
Volswagen Jetta 1.6L 16v
Volswagen Jetta 1.6L 16v

BOSCH ME 7.6.5:
Ford Focus 1.6L 16v
Ford Focus 1.6L 16v
Ford Focus 1.6L 16v
Ford Focus 1.6L 16v

BOSCH MOPRON 2.07:
Ford Focus 1.6L 16v
Ford Focus 1.6L 16v
Ford Focus 1.6L 16v
Ford Focus 1.6L 16v

DELPHI E80:
Chevrolet Cruze 1.6L Turbo
Chevrolet Camaro Turbo
Chevrolet Equinox
Chevrolet N10 2.0L 8v FlexPower

DELPHI / BOSCH:
Volswagen T-Cross 1.5L TSI
Volswagen Nivus 1.5L TSI
Volswagen T-Broc 1.5L TSI

FOMOCO / BOSCH:
Ford BroncoSport 1.5L Bronco Sport
Ford Eco 1.5L Bronco Sport

CONTINENTAL SID 310
Nissan Micra
Nissan X-Trail 2.0L (2017)

LEAF / DELPHI:
Lexus AHS 1.5L 16V VVT
Lexus AHS 1.5L 16V VVT

MAGNETI MARELLI
BMW M10 Turbo
Ford Focus 1.5L Turbo (Ford)

SIEMENS SID 801:
Volswagen Jetta 1.6L 16v
Volswagen Jetta 1.6L 16v
Volswagen Jetta 1.6L 16v
Volswagen Jetta 1.6L 16v

VALEO VBE 21
CONTINENTAL V40:
Peugeot 101 1.6L 16v
Peugeot 101 1.6L 16v

OBDI Generation:
OBDI Modulo Clonador
OBDI Modulo Ford
OBDI Modulo GM
OBDI Modulo Renault
OBDI Modulo Toyota

EDICIONES TÉCNICAS RT

TECNICAS DE INYECCIÓN DIESEL 3

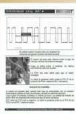

PAGINA DE MUESTRA



TAPA DEL LIBRO

CONTENIDO DEL MANUAL

CHEVROLET TRAILBLAZER 2.8 Ls	PEUGEOT BOXER 2.3Ls	2.3Ls
FIAT DUCATO 2.3Ls JTD	RENAULT ALASKAN 2.3Ls TDI	2.3Ls TDI
FIAT TORO 2.0 Ls	8. KANGOO NUEVO 1.5 Ls DCI	1.5 Ls DCI
FORD RANGER 3.2 Ls TDCI	TOYOTA HILUX 2.8 Ls 100-FTT	2.8 Ls 100-FTT
IVECO DAILY MY 3.0 Ls	VW AMAROK 3.0 Ls TDI V6	3.0 Ls TDI V6
NISSAN FRONTIER 2.3 Ls	VW GOL 1.9 Ls SD	1.9 Ls SD
PEUGEOT 308 1.6 Ls HDI	VW VENTO 2.0 Ls	2.0 Ls
PEUGEOT 408 1.6 Ls HDI	TABLA INYECTORES CAUSALES	

EDICIONES
TECNICAS RT

PUESTA A PUNTO DEL MOTOR, INYECCIÓN ELECTRÓNICA, RELAYS Y FUSIBLES



PAGINA DE MUESTRA



TAPA DEL LIBRO

CONTENIDO DEL MANUAL

CHEVROLET CRUZE 1.8 Ls	POSTERIOR 2009 ▶
CHEVROLET SONIC 1.6 Ls. / 1.8 Ls.	POSTERIOR 2010 ▶
FORD FIESTA KINETIC	POSTERIOR 2012 ▶
JEEP RENEGADE E-TORQ 1.8 Ls.	POSTERIOR 2018 ▶
NISSAN FRONTIER 2.5 Ls.	HASTA 2018 ▶
RENAULT KWID 1.0 Ls.	POSTERIOR 2020 ▶
TOYOTA HILUX 2.8 Ls.	POSTERIOR 2018 ▶
VOLKSWAGEN AMAROK 2.0 Ls TDI.	POSTERIOR 2018 ▶
VOLKSWAGEN VENTO 2.5 Ls.	HASTA ▶ 2015
CODIGOS DE FALLAS OBDI	

EDICIONES
TECNICAS RT

http://tecnicasrt.com.ar/

Sonda Lambda

SONDA LAMBDA POR DENTRO

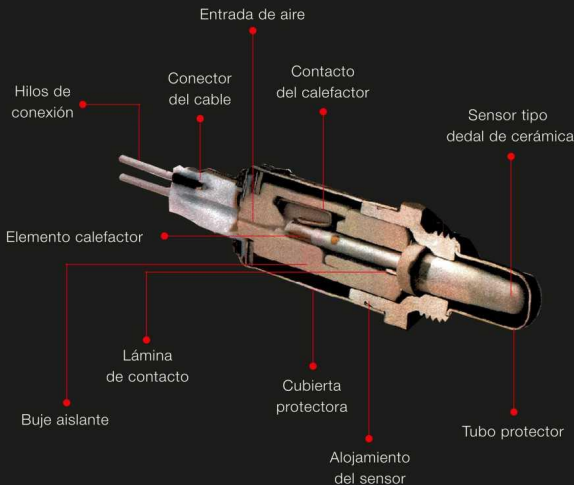

KESSEL
ENCENDIDO ORIGINAL



Reparación y venta
de Turbosalimentadores

Cotización sin cargo



11 2267-2017



11 4935-8212

www.calabreseturbos.com

Larrea 5043 - V . Insuperable Pcia. Bs. As.

WWW.GUIAMECANICA.COM.AR

EL PORTAL AUTOMOTRIZ

**Conexión Directa
con el proveedor
que necesitas.**

**CON EL AVISO EN LA
REVISTA TENES
SIN CARGO
EL AVISO
EN EL PORTAL**

Consultas al:



+54 9 11 37950059



Accesorios



Cursos
Manuales



Distribuidores



Fabricantes



Equipamiento



Gomerías

WWW.GUIAMECANICA.COM.AR



Reparación



Lubricentos



Repuestos



Pesados



Talleres



Retificadoras

**DESCARGAR
LA REVISTA**

**VER
LA REVISTA**



Turismo y
Servicios

FUNCIONAMIENTO DEL RELEVADOR

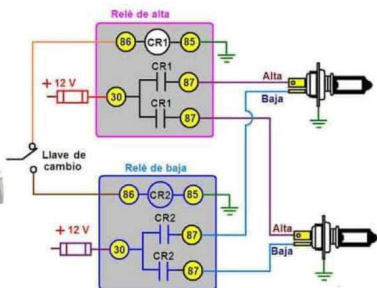

caviglia
REPUESTOS PARA CAMIONES

Seguinos en 



REPUESTOS Y ACCESORIOS LÍNEA PESADA



Atención
Personalizada

Envíos a todo
el País

Av. Champagñat 1167

tel/fax 0223 4701233

7600 Mar del Plata

 **+549 223 5383512**

 **+549 223 5032141**

TIPOS DE CAMISA EN EL MOTOR

Existen 2 tipos de Camisas:

- 1) Camisa Desmontable o Movable o de Ranura o Flotante o Mojada y
 - 2) Camisa fija o Bloque Motriz.
- Partes que conforman la Camisa Húmeda de los Cilindros:

- 1) Superficie Interior Bruñida.
- 2) Mampara de Fuego.
- 3) Pestaña o Ceja.
- 4) Ranura de Banda de Compresión.
- 5) Superficie Exterior.
- 6) Ranura de Sello Anular.



Amortiguador de Vibraciones o Damper

Su función es absorber las vibraciones generadas del Motor. Existen Amortiguadores de Goma y de tipo Viscoso (Contienen aceite). Ambos repelen el Movimiento del Cigüeñal.



G.P.E._Ingeniería



De goma

De tipo Viscoso

Conjunto de Culata o Cabeza de Cilindros

Su función es sellar la cámara de combustión y también permite la salida y entrada de gases con aire.

Esta formada por Inyectores y sensores.



MECÁNICA
PROINNOTTI



+54 9 2923 539249

POTENCIACIÓN DE VEHÍCULOS PESADOS DIESEL
MAYOR RENDIMIENTO - MENOR CONSUMO
MECÁNICA GENERAL - INYECCIÓN ELECTRÓNICA
Cacique Pincén y 10 de Noviembre - Bordenave - Bs. As.

SHOW

Ruedas

Seguinos en

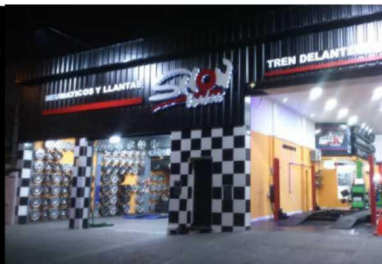

- Cambio de bujes
- Cambio de barra estabilizadora
- Cambio de parrillas y rotulas
- Cambio de extremos
- Cambio de precap de dirección
- Cambio de fuelles de cremallera
- Cambio de caja de dirección
- Cambio de bieletas delanteras y traseras
- Cambio de cazoletas
- Cambio de espirales de todo tipo
- Cambio de masas delanteras y traseras
- Cambio de homocinética y reparación de semi-eje
- Cambio de tensores traseros y bujes de tensor
- Reparación de eje trasero

ATENCIÓN A COMPANIAS DE SEGUROS

Y mucho mas !

Consultas: Tel.: 0223-474 1014
Av. Colón 5144 Mar del Plata



223 601-3009



ESPECIALISTAS TECNOLOGÍA PARA TERMINAR CON LA HUMEDAD

AMBIENTES
Y OFICINAS

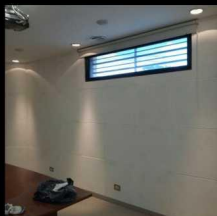

PAREDES
EN GENERAL



10 ÑOS DE GARANTÍA

PRESUPUESTO SIN CARGO



11 6700-5204

Sistemas de Filtración



- Inspección:** Revise si los sistemas de filtración están correctamente sellados. Inspeccione si existe taponamiento o acumulación de contaminantes. Revise mangueras y conexiones.
- Riesgo:** Los filtros sucios son la causa de la disminución de potencia, un sistema inapropiado de sellado, puede provocar que contaminantes no pasen por el filtro y dañen los componentes.
- Reparación:** Reemplace o arregle las zonas de sellado que estén dañadas y los filtros por repuestos genuinos, para asegurarse que sean los adecuados.

Sistemas Hidráulicos

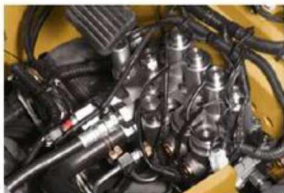

- Inspección:** Revise y pruebe si la válvula de control de presión hidráulica funciona adecuadamente. Revise la historia de servicio e inspeccione si existen pérdidas de aceite en las zonas selladas.
- Riesgo:** Una presión hidráulica inadecuada puede dañar los sellos y restringir la capacidad de elevación. Las fugas no detectadas también son una oportunidad para el ingreso de contaminantes.
- Reparación:** Lleve a cabo una prueba de presión de la válvula de control para verificar que la presión de alivio y la bomba de flujo estén dentro de especificaciones. Cambie el aceite hidráulico de acuerdo con los intervalos especificados.

Sistema de Frenos



- Inspección:** Revise todos los componentes del freno: forros, planchas de soporte, auto ajustadores, cilindros, fuelles y cojinetes.
- Riesgo:** El desgaste puede comprometer el desempeño y causar fallas repentinas o daños irreparables en el eje o la maza.
- Reparación:** Cambie los componentes que no estén dentro de especificaciones, reemplace cojinetes, la maza y los sellos. Revise mangueras y líquido.



marrose

FRENOS

40 años de trayectoria
y un nuevo sistema de Pedidos online

www.marrosefrenos.com



Tel/Fax.: 011 4838 1981 - 011 4709 6584

www.marrosefrenos.com

Email: ventas@marrosefrenos.com



marrose

FRENOS

EQUIPO MULTIFUNCIÓN PARA DIAGNÓSTICO DIRECTO Y PRUEBA DE SISTEMAS DE INYECCIÓN ELECTRÓNICA VEHICULAR - PDM-E1



Equipo especialmente diseñado para efectuar diagnóstico directo sobre el motor del vehículo o en banco de pruebas. El Motor Virtual PDM-E1 se diseñó para ser usado en el diagnóstico directo de fallas en vehículos a gasolina, GNC, y algunas aplicaciones en Diesel/Common Rail. Esta potente herramienta permite diagnosticar el sistema electrónico de los vehículos de inyección de combustible de una forma sencilla y rápida. Sus opciones integradas permiten probar, analizar y simular todo tipo de sensores y actuadores del vehículo. Genera señales que son totalmente configurables por el usuario a la hora de diagnosticar fallas. El equipo cuenta con un moderno sistema electrónico basado en un potente microprocesador RISC de alta performance, el cual se encarga de generar las diferentes ondas y funciones emulando la ECU. Las opciones integradas pueden ser utilizadas para realizar ensayos y pruebas sobre el sistema electrónico del vehículo.

CARTACTERISTICAS GENERALES:

- Alimentación: 12v CC mediante batería o fuente externa 220v CA – 12v CC.
- Protección contra cortocircuitos. Acceso a fusible sobre el panel trasero.
- Equipamiento de última generación basado en potente microprocesador RISC de alta performance.
- Display LCD alfanumérico con luz de fondo.
- Permite ensayar inyectores multipunto y monopunto. (Para control de banco de pruebas y limpieza)
- Salida para controlar bomba de nafta electrónica con indicación luminica de activación mediante led.
- Permite probar todos los actuadores de ralenti: Solenoide con resorte antagonico, doble solenoide, motor de corriente continua y motor paso a paso (Magneti Marelli-GM).
- Prueba solenoides y válvulas en general.
- Permite Simular todos los sensores de 0v- 5v: TPS, MAP, MAF, temperatura de agua, etc..
- Genera señal de sonda lambda con voltaje entre 0v-1v en diferentes regímenes.
- Genera señal de MAP Ford/VW de frecuencia (Hz).
- Simula sensores resistivos (controles independientes de 1K, 10K y 100K).
- Genera señales para probar y ajustar tacómetros y velocímetros.
- Genera señal tipo HALL de amplitud variable.
- Genera señal de sensor RPM magnético.
- Genera señales PMS HALL y magnética para activar la ECU sin necesidad que el motor gire.
- Genera pulsos para prueba de bobinas.
- Mide tensión continua con voltímetro incorporado con autorango hasta 30v.
- Mide frecuencias con frecuencímetro incorporado hasta 20Khz.
- Mide resistencia hasta 500 Ohms.
- Mide temperatura entre 0°C y 150 °C con sensor electrónico integrado.
- Posee salidas de tensión continua de 5v-1A y 12v-5A.
- Adaptadores originales para inyectores y distintos actuadores.
- Función osciloscopio y captura de ondas mediante conexión a PC por puerto USB.
- Generación de onda totalmente configurable desde la PC mediante conexión por puerto USB.
- Fácil utilización y manejo.
- Fabricación nacional.



DIVISION ELECTRONICA DIVISION ELECTRÓNICA

EQUIPO MULTIFUNCIÓN PARA DIAGNÓSTICO DIRECTO Y PRUEBA DE SISTEMAS DE INYECCIÓN ELECTRÓNICA VEHICULAR - PDM-E1

MIDE	GENERA	PRUEBA
RESISTENCIA	RPM HALL	MOTOR PASO A PASO
FRECUENCIA	RPM MAGNETICO	VALVULAS PWM
VOLTAJE	SENSOR DE TEMPERATURA	VALVULAS DE RALENTI DE C.C.
TEMPERATURA	MAP	SOLENOIDES
SEÑALES CON PC	SEÑAL PMS	BOBINAS DE ENCENDIDO (PRIMARIO)
	SONDA DE OXIGENO	MODULOS DE ENCENDIDO
	VELOCIMETRO	INYECTOR MULTIPUNTO
	TACOMETRO	INYECTOR MONOPUNTO
	TPS	CAPTORES HALL
	PULSOS DE INYECTORES	CAPTORES INDUCTIVOS
	SEÑAL DE ENCENDIDO	SENSORES DE TEMPERATURA
	ONDA CUADRADA	TPS
	SEÑAL PWM	MAP
	PULSOS PARA BOBINAS	SONDA LAMBDA
	RESISTENCIA VARIABLE	BOMBA DE NAFTA ELECTRONICA
	VOLTAJE VARIABLE	ECU EN GENERAL CON PMS HALL
	TENSION DE BOMBA DE NAFTA	ECU EN GENERAL CON PMS MAGNETICA

Mecánica Fran Car



**INYECCIÓN ELECTRÓNICA
MECÁNICA EN GENERAL
DIAGNÓSTICO
COMPUTARIZADO**

San Martín 1099

Maipú - Buenos Aires



+54 9 2268 51-8764

MONTIEL ELECTROAUTO



- ⚡ Diagnóstico Computarizado
- ⚡ Electricidad
- ⚡ Inyección Electrónica

- 🔧 Reset de Fallas.
- 🔧 Control de Consumos
- 🔧 Limpieza de Inyectores



- 🔧 Cambios de Correas.
- 🔧 Reset de Servis.

Vértiz 8190 - Tel.: (0223) 482-8710 - Mar del Plata - Pcia. Buenos Aires



PROBADOR DE BOBINAS

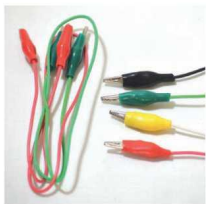

Artículo

PDM-E8

El probador de bobinas PDM-E8 es un equipo que permite ensayar cualquier tipo de bobina de ignición automotriz, ya sea la bobina tradicional o las que incorporan módulo de encendido. Para esto, se dispone de un chispómetro integrado que permite analizar la chispa generada por la bobina, con el objetivo de evaluar si la alta tensión generada es correcta. Al disponer de un chispómetro integrado, se simplifica el conexionado de prueba, se disminuye el tiempo de evaluación de la bobina y se permite realizar el ensayo de una manera más segura. El equipo cuenta con un control de variación de RPM para poder probar el funcionamiento de la bobina en diferentes regímenes de trabajo, tal cual como si estuviera en el motor. En el frente hay presente un led de indicación de presencia de pulsos, que sirve de referencia visual para que el usuario sepa que los pulsos se están aplicando efectivamente a la bobina. La alimentación se toma desde 12v, ya sea desde la batería del automóvil o desde una fuente externa. Se dispone de un led en el frente que permite al usuario saber si se conectó correctamente la alimentación del equipo, de tal manera de que si el led de conexión correcta de batería se enciende, significa que la polaridad de la fuente es correcta. En caso contrario, si el led no enciende significa que se ha conectado de manera inversa la alimentación. De manera adicional, el equipo es capaz de generar pulsos para inyectores monopunto y multipunto, señal hall de 12v y señal para excitar módulo de encendido Hall.

Especificaciones técnicas:

- Prueba chispa de bobinas de una o múltiples torres con o sin módulo de encendido incorporado.
- Genera señal para disparo de módulos de encendido Halleinductivos.
- Genera pulsos para inyectores monopunto y multipunto.
- Genera señal Hall de 12 (Emula distribuidor Hall, Señal Hall genérica, Tacómetro, velocímetro, etc..)



ASOCIACION TALLERISTAS DEL
AUTOMOTOR Y AFINES PACEÑA

Centro de capacitación automotriz
cursos ATAAP

CURSO

INYECCIÓN ELECTRÓNICA

2023

TEMARIO

- * Introducción: Inyección electrónica Monopunto y multipunto
- * Sensores y actuadores: (funcionamiento , diagnóstico y medición)
- * Sistema de aceleración electrónica actual.

CUPOS LIMITADOS

INFORMES E INSCRIPCIÓN



ATAAPjcpoflclal



11-25320580

Guía Mecánica

R XXVI^o
años



SIEMPRE A TU ALCANCE

CAPACITACIÓN - REPUESTOS
PROFESIONALES MECÁNICOS
Y TODO LO NECESARIO
PARA EL SECTOR AUTOMOTOR

guiamecanica.com

guiamecanica.com.ar



@GUIA1952



GUIAMECANICA



54 9 11 3795-0059



GUIAMECANICA001



 3454329831

PEDRO PAEZ 435 FEDERACIÓN E.R.

Inyección electrónica
Alarmas
Levanta Vidrios
Llaves Codificadas
Reparación de Cerraduras
Diagnóstico Computarizado
Desbloqueo de Stereos



Artículo

PDM-E2

PUNTA DIGITAL MULTIFUNCION (10 EN 1)

La punta digital multifunción para medición e inyección de señales PDM-E2 es la evolución tecnológica de la punta lógica tradicional, incorporando un voltímetro, frecuencímetro, detección de estados lógicos, linterna, y generador de diferentes tipos de señales. El equipo fue diseñado con electrónica de última generación y está basado en un potente microprocesador RISC de alta performance. Posee un display alfanumérico retroiluminado y 4 pulsadores para su utilización.

Voltímetro: Con la función voltímetro es posible medir el voltaje de la batería para saber si la misma se encuentra en buen estado y detectar positivos y masas en distintos puntos del vehículo.

Posee función de retención de medición para congelar la lectura.

Frecuencímetro: Con la función frecuencímetro es posible detectar la presencia de señales sin la utilización de un osciloscopio.

Es posible detectar pulsos de inyección, señal de velocímetro y cualquier señal de baja tensión de bobinas y módulos de encendido y cualquier señal periódica existente en el vehículo.

Generación de ondas: En los modos de generación de señales permite excitar inyectores monopunto y multipunto, obtener señales tipo HALL dc 12v, señales para tacómetros, para velocímetros, señales de alta frecuencia para distintos propósitos y señales PWM para diferentes actuadores.

Punta lógica: Permite la detección rápida de positivos, masa y cables cortados. Posee dos leds y alarma sonora para la detección de estados.

Salida lógica: Permite la generación de 12v o 0v para excitar diferentes tipos de actuadores y partes del vehículo.

Linterna: Para realizar mediciones en zonas oscuras, la herramienta incluye una linterna la cual provee iluminación mediante dos leds de alta intensidad para así poder observar los lugares donde se debe realizar el diagnóstico. El equipo cuenta con cables adicionales para extender el alcance para realizar mediciones e inyectar señales. La punta PDM-E2 es única en el mercado, siendo una poderosa herramienta que incorpora opciones de medición y generación de señales. Es una compacta y versátil herramienta que dispone de una gran variedad de alternativas para realizar en forma eficiente, diferentes diagnósticos sobre el sistema electrónico del vehículo.

Especificaciones técnicas:

- Alimentación de 12V CC.
- Sistema basado en potente microprocesador RISC de alta performance.
- Incorpora display LCD alfanumérico con luz de fondo (Back Light).
- 4 Pulsadores para manejo de opciones.
- Genera señales (Hall, PWM, Inyectores, Actuadores, Válvulas, Mariposa Motorizada, etc.)
- Mide tensión continua entre 0v y 22v.
- Mide frecuencia entre 0 Hz y 20KHz.
- Función punta lógica con leds y alarma sonora para detección de positivo y masa.
- Linterna integrada con leds blancos de super brillo.
- Gabinete ergonómico y de moderno diseño.
- Fácil utilización y manejo. Múltiples opciones para medición y generación de señales.

Colores

Tortas decoradas



**Tortas y desayunos
personalizados**

 @colores_tortas_decoradas

 Colores. Tortas decoradas

 112180-4172

WWW.GUIAMECANICA.COM.AR

EL PORTAL AUTOMOTRIZ

**Conexión Directa
con el proveedor
que necesitas.**

**CON EL AVISO EN LA
REVISTA TENES
SIN CARGO
EL AVISO
EN EL PORTAL**

Consultas al:



+54 9 11 37950059



Accesorios



Cursos
Manuales



Distribuidores



Fabricantes



Equipamiento



Gomerías

WWW.GUIAMECANICA.COM.AR



Reparación



Lubricentos



Repuestos



Pesados



Talleres



Retificadoras



Turismo y
Servicios

**DESCARGAR
LA REVISTA**

**VER
LA REVISTA**